



A3 PROFESSIONAL LAMINATOR

HOT AND COLD LAMINATING

- A3 Laminiergerät, Heiß- und Kaltlaminierung • Plastifieuse A3, Plastification à chaud et à froid
- A3 Plastificeremachine, Warm en koud plastificeren • Plastificadora A3, Plastificadora frío/calor
 - Plásticação A3 a quente e a frio • Plasticatrice A3, Plasticazione a caldo e a freddo
- A3 Lamineringsmaskin, varm- og kaldlaminering • Laminointilaite A3, Kylmä -ja kuumalaminointi
 - Μηχανή πλαστικοποίησης A3, Θερμή και ψυχρή πλαστικοποίηση
- A3 Ламинатор, Топло и студено ламиниране • A3 laminálógép, Laminace za tepla a za studena
 - Laminátor A3, Laminácia za tepla a za studena • Laminátor A3, Hideg és meleg laminálás

- 03 Instruction manual
- 04 Bedienungsanleitung
- 05 Mode d'emploi
- 06 Gebruiksaanwijzing
- 07 Manual de Instrucciones
- 08 Manual de instruções
- 09 Manuale d'istruzioni
- 10 Bruksanvisning
- 11 Bruksanvisning
- 12 Käyttöohjeet
- 13 Οδηγίες χρήσης
- 14 Упътване за употреба
- 15 Használati útmutató
- 16 Návod k použití
- 17 Návod k použitiu



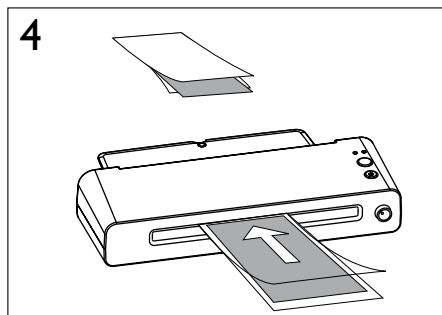
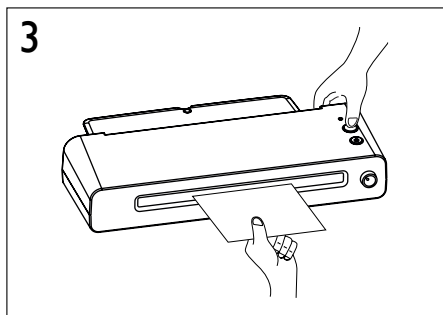
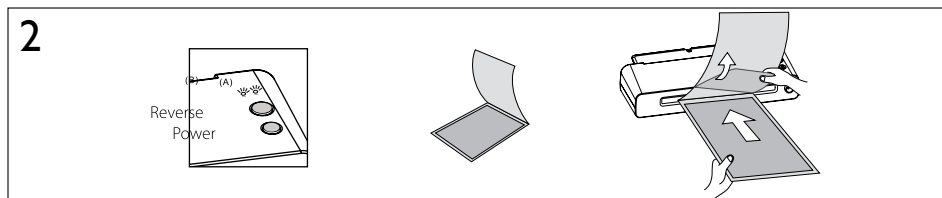
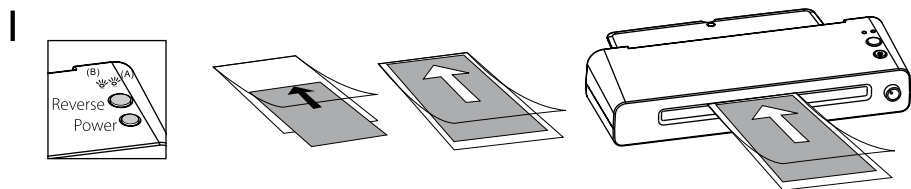
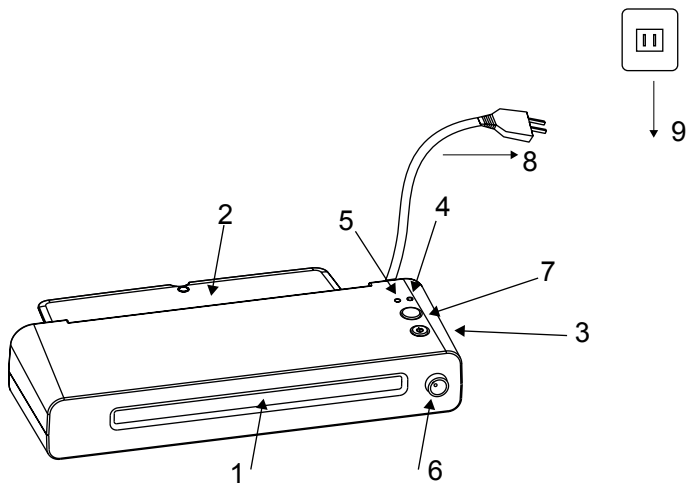

- 1 Inlet
- 2 Outlet
- 3 Power button
- 4 Power LED (red when ON)
- 5 Ready LED (green when ready)
- 6 Temperature control dial
- 7 Reverse button
- 8 Electric plug
- 9 Power socket

GENERAL SAFEGUARDS

Failure to comply with any of the following safety precautions may result in serious injury, fire or electrocution. Keep out of the reach of children. Unauthorized maintenance is not allowed. Do not allow liquid to get into the machine. Do not insert any foreign object or put your fingers or hand inside. This machine is heat emitting, do not leave unattended during operation. Allow enough space behind the laminator to ensure free clearance of the laminated object and prevent blockage.

OPERATING INSTRUCTIONS HOT LAMINATING

- 1 Insert the electric plug (8) into the power socket (9).
- 2 Turn on the laminator by pressing the power button (3) towards the HOT direction. The power LED (4) will glow red.
- 3 The green ready LED (5) will glow when the laminator is ready for lamination.
- 4 Adjust the temperature by turning the temperature control dial (6) so that the pointer is pointing to the corresponding temperature/pouch setting

Temperature reference table

Item to be laminated	80µm	100µm	125µm	150µm
Newspaper	1-2	2-3	4-5	6-7
Copying paper	2-3	3-4	4-5	6-7
Photograph	4-5	5-6	6-7	7

- 5 Prepare the item to be laminated. Insert the item in between the laminating pouch and push it to the sealed end of the pouch. WE RECOMMEND TO USE Q-CONNECT LAMINATING POUCHES.
- 6 Insert the sealed end of the pouch straight into the laminator through the inlet (1). Once the pouch is engaged by the roller, it will be rolled into the laminator automatically.
- 7 Remove the laminated item from the outlet (2).
- 8 After use, turn off the laminator by pressing the power button (4).

COLD LAMINATING

- 1 Insert the electric plug (8) into the power socket (9).
- 2 Turn on the laminator by pressing the power button (3) towards the COLD direction. The power LED (4) will glow red.
- 3 The green ready LED (5) will glow immediately.
- 4 Prepare the item to be laminated. Open the pouch and insert the item in between the laminating pouch so that the part with the protective paper is on top.

- 5 Peel off the first few centimeters of the protective paper and insert the closed end of the pouch centrally into the laminator through the inlet (1). Once the pouch is engaged by the roller, carefully remove the protective paper as the pouch is rolled into the laminator.
- 6 Remove the finished product from the outlet (2). Do not attempt to pull the pouch out before the laminating process is completed.
- 7 After use, turn off the laminator by pressing the power button (4).

REMOVING JAMMED LAMINATING POUCHES

If the laminating pouch is jammed inside the laminator during the laminating process, press the roller release button (7) and pull the jammed pouch out immediately.

After the jammed pouch is removed, release the roller release button and continue with a fresh laminating pouch.

If the jammed pouch cannot be removed, turn off the laminator and report to the dealer shop for assistance.

CLEANING THE LAMINATOR

After laminating several documents, adhesive material from the pouch may accumulate inside the laminator. Please clean the laminator regularly as follows:

- 1 Turn on the laminator by pressing the power button (3) towards the HOT direction until the ready LED (4) glows.
- 2 Fold a sheet of fresh copying paper once at the middle and insert with the folded end first through the laminator. Repeat the same procedure for 3 - 5 times.

CLEANING THE BODY

- 1 Unplug the laminator.
- 2 Wipe with a soft cloth and a general-purpose household cleaner.

SPECIFICATIONS

Max. Laminating width: 320mm.

Laminating speed: 380mm/min.

Max. Laminating Thickness: 0,5mm.

Pouch film Thickness: 80 - 175 micron per side.

Jammed paper release: reverse button.

4 rollers.

Pre-heat time: 3- 5 minutes.

Voltage: 230 V / 50 Hz.

Consumption power: 500 W.

Current: 2.27 A.

Weight: 3.75 kg.

Dimensions: 470 x 170 x 100mm.

Body Material: ABS.

- 1 Einzug
- 2 Auslass
- 3 Ein-/Ausschalter
- 4 Betriebsleuchte (rot wenn eingeschaltet)
- 5 Betriebsleuchte (grün wenn bereit)
- 6 Temperaturwahlschalter
- 7 Rückkluftaste
- 8 Stromkabel
- 9 Steckdose

GENERELLE SICHERHEITSHINWEISE

Dieses Gerät wurde zum Laminieren von Papier entwickelt. Verwenden Sie es nur zu diesem Zweck und wie in dieser Bedienungsanleitung beschrieben. Darf nicht in die Hände von Kindern gelangen. Nicht autorisierte Wartung ist nicht erlaubt. Schützen Sie das Gerät vor Feuchtigkeit. Greifen Sie nicht in das Gerät hinein.

Lassen Sie das Gerät abkühlen, bevor Sie es reinigen.

Achten Sie auf genügend Platz hinter dem Gerät, um das laminierende Dokument ungehindert entnehmen zu können.

GEBRAUCHSANWEISUNG HEISSLAMINIERUNG

- 1 Stecken Sie den Netzstecker in die Steckdose.
- 2 Stellen Sie den Netzschalter auf HOT.
- 3 Warten Sie, bis das grüne Licht erscheint.
- 4 Drehen Sie die Temperaturwahlschalter /Hülle auf die gewünschte Folienstärke.

Temperatur-referenz tabelle

Objekt zum Laminieren	80µm	100µm	125µm	150µm
Zeitungen	1-2	2-3	4-5	6-7
Kopierpapier	2-3	3-4	4-5	6-7
Fotos	4-5	5-6	6-7	7

- 5 Legen Sie das Dokument mittig in die Folientasche.
- 6 Führen Sie die Folientasche mit der geschlossenen Seite voran mittig in den Zufuhrschacht ein. Das laminierte Dokument wird auf der Rückseite des Geräts automatisch herausgeführt.
- 7 Entnehmen Sie das laminierte Dokument und lassen Sie es abkühlen.
- 8 Falls Sie keine weitere Dokumente laminieren möchten: Schalten Sie das Gerät aus.

KALTAMINIERUNG

- 1 Stecken Sie den Netzstecker in die Steckdose
- 2 Stellen Sie den Netzschalter auf COLD
- 3 Das grüne READY Licht erscheint sofort
- 4 Legen Sie das zu laminierende Dokument in die Folientasche.
- 5 Öffnen Sie die Folientasche so dass die haftende, mit einem glänzenden Schutzblatt abgedeckte Seite nach oben geklappt wird.

- 6 Legen Sie den Inhalt mit den bedruckten Seite nach oben auf die transparente, nichthaftende Seite, ohne jedoch die Folientasche zu schliessen
- 7 Das fertige Blatt verlässt von selbst den Ausgabeschlitz. Entnehmen Sie es erst dann dem Auffanggitter, wenn es das Gerät vollständig verlassen hat
- 8 Falls Sie keine weitere Dokumente laminieren möchten: Schalten Sie das Gerät aus.

FOLIENTASCHE BLEIBT IN GERÄT STECKEN

Drücken Sie die Freigabe-Taste (7) und ziehen Sie die Folientasche umgehend heraus

WARTUNG UND PFLEGE

Um überschüssigen Kleber aus dem Gerät zu entfernen, reinigen Sie regelmässig die Walzen, wie nachfolgend beschrieben:

- 1 Stellen Sie den Netzschalter auf ON. Warten Sie, bis das LED READY (3) erscheint.
- 2 Falten Sie ein Blatt unbenutztes Kopierpapier in der Mitte. Führen Sie das Papier mit der geschlossenen Seite voran 3 - 5 Mal mittig in den Zufuhrschacht ein.

UM DAS GEHÄUSE ZU REINIGEN

- 1 Ziehen Sie den Netzstecker.
- 2 Wischen Sie das Gerät mit einem weichen Tuch und sanftem Haushaltsreiniger ab.

TECHNISCHE DATEN

Maximale Laminierlänge: 320 mm.

Laminiergeschwindigkeit: 380 mm pro Minute.

Maximale Laminierstärke: 0,5 mm.

Laminierhüllenstärke: 2x 80 - 175 µm.

Folienstau - Rückkluftaste

4 Rollen

Aufheizzeit: 3- 5 Minuten.

Netzanschluss: 230 V / 50 Hz.

Stromaufnahme: 500 W.

Stromstärke: 2,27 A.

Gewicht: 3,75 kg.

Maße (BxHxT): 47 x 10 x 17 cm.

Gehäusematerial: ABS.

- 1 Fente d'entrée
- 2 Fente de sortie
- 3 Bouton d'alimentation
- 4 Lumière d'alimentation 'POWER' (rouge une fois en marche)
- 5 Lumière 'READY' (verte quand la machine est prête à relier)
- 6 Cadran de contrôle de température
- 7 Bouton marche arrière
- 8 Prise de courant
- 9 Prise de courant femelle

CONSIGNES GÉNÉRALES DE SÉCURITÉ

Ne pas se conformer aux précautions de sécurité peut entraîner des dommages sérieux, un risque d'incendie et l'électrocution. Conserver hors de portée des enfants. La maintenance sans autorisation est interdite. Ne pas mouiller la machine. Ne pas introduire d'objet étranger ou mettre les doigts ou les mains à l'intérieur de la machine. La machine est une source de chaleur. Ne pas la laisser sans attention lors de la plastification. Veiller à ménager un espace suffisant derrière l'appareil, pour pouvoir ôter sans problème le document plastifier et éviter toute obstruction.

GUIDE D'UTILISATION PLASTIFICATION À CHAUD

- 1 Brancher la prise de courant
- 2 Tourner le bouton d'alimentation vers la position HOT jusqu'à ce que la lumière rouge s'allume
- 3 La lumière verte s'allume quand la plastifieuse est prête à plastifier
- 4 Régler la température à l'aide de la molette de contrôle de la température/poche.

Tableau de références de température

Élément à plastifier	80µm	100µm	125µm	150µm
Journal	1-2	2-3	4-5	6-7
Feuille de papier	2-3	3-4	4-5	6-7
Photo	4-5	5-6	6-7	7

- 5 Préparer l'élément à plastifier. Introduire l'élément à l'intérieur de la pochette jusqu'à ce qu'il atteigne la partie fermée de l'appareil. NOUS RECOMMANDONS L'UTILISATION DES Pochettes Q-CONNECT.
- 6 Introduire directement le côté fermée de la pochette dans la fente d'entrée de la pochette. Une fois que la pochette est engagée par le rouleau, elle sera pressée automatiquement dans la plastifieuse
- 7 Récupérer l'élément plastifié par la fente de sortie.
- 8 Après utilisation, éteindre la plastifieuse en appuyant sur le bouton de plastification

PLASTIFICATION À FROID

- 1 Brancher la prise de courant.
- 2 Tourner le bouton de l'alimentation vers la position COLD jusqu'à ce que la lumière rouge s'allume.
- 3 La lumière verte s'allume immédiatement.
- 4 Préparer l'élément à plastifier. Ouvrir la pochette et glisser l'élément à l'intérieur de la pochette à plastifier en prenant soin de mettre la partie avec le papier de protection sur le dessus.

NOUS VOUS RECOMMANDONS D'UTILISER LES Pochettes A PLASTIFIER Q-CONNECT.

- 5 Soulever de quelques centimètres le papier de protection, bien centrer et introduire le côté fermé de la pochette dans la fente d'entrée de la plastifieuse(1).
- 6 Une fois que la pochette est engagée par le rouleau, retirer délicatement le papier de protection tandis que la pochette est pressée dans la plastifieuse.
- 7 Récupérer le produit fini dans la fente de sortie (2). Ne pas essayer de tirer la pochette avant la fin de la plastification complète.
- 8 Après utilisation, éteindre la plastifieuse en appuyant sur le bouton de plastification.

ENLEVER LES Pochettes À PLASTIFIER BLOQUÉES

Si la pochette à plastifier est bloquée à l'intérieur de la plastifieuse pendant le processus de plastification, appuyer sur le bouton de déblocage (5) et retirer immédiatement la pochette bloquée. Une fois que la pochette est retirée, relâcher le bouton de déblocage et recommencer la plastification avec une nouvelle pochette. Si la pochette bloquée ne peut pas être retirée, éteindre la plastifieuse et rapporter la en magasin pour assistance

ENTRETIEN DE LA PLASTIFIEUSE

Après la plastification de plusieurs documents, des éléments adhésifs provenant de la pochette peuvent s'accumuler à l'intérieur de la machine. Merci de nettoyer la plastifieuse régulièrement.

- 1 Allumer la plastifieuse en tournant le bouton d'alimentation (3) vers la position HOT jusqu'à ce que la lumière s'allume (4)
- 2 Plier en deux une feuille de papier à copie non utilisé. Insérer 3 à 5 fois le papier, côté soudé en premier, dans la fente d'entrée, en veillant à le positionner au centre.

NETTOYAGE DU BOÎTIER

- 1 Débrancher le cordon d'alimentation.
- 2 Essuyer la machine avec un chiffon doux et un nettoyant ménager tous usages.

FICHE TECHNIQUE

Largeur maxi de plastification : 320 mm

Vitesse de plastification : 380 mm/min

Épaisseur maxi de plastification : 0,5mm

Épaisseur idéale de la poche de plastification : 80 à 175 microns par face

Extraction du bourrage papier : bouton marche arrière

4 rouleaux

Préchauffage : 3 à 5 mn

Voltage: 230 V / 50 Hz.

Consommation électrique : 500 W

Courant : 2,27 A

Poids : 3,75 kg

Dimensions: 470 x 170 x 100mm.

Matériau utilisé pour le boîtier: ABS.

- 1 Invoerlade
- 2 Uitvoerlade
- 3 Netschakelaar
- 4 Rood LED-lampje dat gloeit wanneer het apparaat aanstaat.
- 5 Groen LED-lampje dat oplicht wanneer het apparaat klaar is voor gebruik.
- 6 Temperatuurregelaar
- 7 Vrijgavetoets
- 8 Stekker
- 9 Stopcontact

ALGEMENE VEILIGHEIDSREGELS

Het niet naleven van de volgende veiligheidsvoorschriften kan ernstige verwondingen, brand of elektrocutie veroorzaken. Buiten bereik van kinderen bewaren. Het onderhoud van de machine dient te gebeuren door een geautoriseerd persoon. Vermijd dat het apparaat in contact komt met vloeistoffen. Steek geen vingers of vreemde voorwerpen in het apparaat. Dit apparaat werkt op basis van verhitting. Laat het nooit werken zonder toezicht. Let erop voldoende ruimte achter het apparaat te laten om het gelamineerde document zonder problemen uit het apparaat te kunnen halen.

GEBRUIKSAANWIJZING WARM PLASTIFICEREN

- 1 Steek de stekker (8) in het stopcontact (9).
- 2 Schakel het apparaat aan door de netschakelaar (3) op 'HOT' te zetten. Het rood LED-lampje (4) zal oplichten.
- 3 Het groen LED-lampje (5) zal oplichten als het apparaat klaar is voor gebruik.
- 4 Stel de juiste temperatuur in door aan de temperatuurregelaar (6) te draaien.

Tabel met temperatuurreferentie

Te plastificeren object	80µm	100µm	125µm	150µm
Krant	1-2	2-3	4-5	6-7
Kopiepapier	2-3	3-4	4-5	6-7
Foto	4-5	5-6	6-7	7

- 5 Voorbereiden van het te plastificeren object: Steek het object tussen de plastificeeretui tot aan het uiteinde van de gesloten zijde. WIJ RADEN U AAN OM Q-CONNECT PLASTIFICEERETUIS TE GEBRUIKEN.
- 6 Steek de gesloten zijde van de etui in de invoerlade (1), waarna de etui automatisch in de plastificeermachine wordt gerold.
- 7 Haal het geplastificeerde object uit de uitvoerlade (2).
- 8 Na gebruik zet u het apparaat uit door de netschakelaar (4) in te drukken.

KOUD PLASTIFICEREN

- 1 Steek de stekker (8) in het stopcontact (9).
- 2 Schakel het apparaat aan door de netschakelaar (3) op 'COLD' te zetten. Het rood LED-lampje (4) zal oplichten.
- 3 Het groen LED-lampje (5) zal onmiddellijk oplichten.
- 4 Voorbereiden van het te plastificeren object: Steek het object tussen de plastificeeretui zo dat het beschermpapier bovenaan zit. WIJ RADEN U AAN OM Q-CONNECT PLASTIFICEERETUIS TE GEBRUIKEN.

- 5 Maak enkele centimeters van het beschermpapier los en steek de gesloten zijde van de etui centraal in de invoerlade (1). Zodra de etui automatisch in de plastificeermachine wordt gerold, verwijderd u voorzichtig het beschermpapier terwijl het papier verder door de transportrollen gaat.
- 6 Haal het geplastificeerde object uit de uitvoerlade (2). Trek de etui niet uit de uitvoerlade als het plastificeerproces nog niet volledig is afgerond.
- 7 Na gebruik zet u het apparaat uit door de netschakelaar (4) in te drukken.

VERWIJDEREN VAN VASTGELOPEN PLASTIFICEERETUIS

Wanneer een etui is vastgelopen in het apparaat tijdens het plastificeerproces, drukt u de vrijgavetoets (5) in en trekt u tegelijk de etui uit het apparaat.

Nadat de vastgelopen etui is verwijderd, laat u de vrijgavetoets los en herbegint u met een nieuwe etui.

Indien de vastgelopen etui niet verwijderd kan worden, schakelt u het apparaat uit en neemt u contact op met uw verdeler.

REINIGEN VAN DE PLASTIFICEERMACHINE

Na het plastificeren van verschillende documenten, kan er kleefstof van de etui in het apparaat terecht komen.

- 1 Schakel het apparaat aan door de netschakelaar (3) op 'HOT' te zetten. Het rood LED-lampje (4) zal oplichten.
- 2 Vouw een blad ongebruikt kopieerpapier in het midden en voer het met de gesloten zijde naar voor in het midden in de invoerlade. Herhaal 3 tot 5 maal.

REINIGEN VAN DE BEHUIZING

- 1 Trek de stekker uit het stopcontact.
- 2 Maak het apparaat schoon met een zachte doek en een mild schoonmaakmiddel.

TECHNISCHE GEGEVENEN

Max. werkbreedte: 320mm.

Max. doorloopsnelheid: 380mmn/min.

Max. dikte van de te lamineren stukken: 0,5mm.

Aanbevolen foliedikte: 80 - 175 mic.

Vrijgavetoest om vastgelopen papier los te maken uit de transportrollen.

4 transportrollen.

Voorverwarmingstijd: 3 - 5 min.

Geen beschermkarton nodig.

Stroomvoorziening: 230 V / 50 Hz.

Opgenomen vermogen: 500 W.

Stroomsterkte: 2,27 A.

Nettogewicht: 3,75 kg.

Afmetingen: 470 x 170 x 100mm.

Materiaal behuizing: ABS.

- 1 Bandeja de alimentación
- 2 Bandeja de salida
- 3 Interruptor
- 4 Luz LED roja cuando está encendida.
- 5 Luz LED verde cuando está preparada.
- 6 Control térmico.
- 7 Botón de marcha atrás
- 8 Enchufe eléctrico.
- 9 Toma de energía.

MEDIDAS PARA SU SEGURIDAD

No cumplir alguna de las siguientes medidas de seguridad puede provocarle serios daños, provocar un fuego o peligro de electrocución. Manténgase fuera del alcance de los niños.

El mantenimiento no autorizado no está permitido. No arrojar líquidos en la máquina. No insertar los dedos ni ningún otro objeto que no sea papel. Esta máquina emite calor y no se debe dejarla sin vigilancia mientras se usa. Asegúrese de que queda suficiente espacio en la parte posterior del equipo para poder retirar sin problemas el documento plastificado.

INSTRUCCIONES PLASTIFICACIÓN POR CALOR

- 1 Inserte el enchufe eléctrico en la toma de energía.
- 2 Encienda la plastificadora presionando el botón de encendido el cual le mostrará una luz roja.
- 3 Cuando se encienda una luz verde la plastificadora estará preparada.
- 4 Ajuste la temperatura moviendo el dial hasta que el puntero muestre la temperatura/bolsa correcta para empezar.

Tabla de referencias para la temperatura

Documentos que pueden ser plastificados

	80µm	100µm	125µm	150µm
Diarios	1-2	2-3	4-5	6-7
Fotocopias	2-3	3-4	4-5	6-7
Fotografías	4-5	5-6	6-7	7

- 5 Prepare el documento para ser plastificado. Inserte el documento en la bolsa para plastificar. NOSOTROS LE RECOMENDAMOS QUE USE BOLSAS PARA PLASTIFICAR Q-CONNECT.
- 6 Inserte el documento por el lado de la bolsa que ya esta previamente cerrado. Una vez el documento ha sido cogido por el rollo, usted verá cómo va pasando el documento automáticamente por la plastificadora.
- 7 Una vez haya salido todo el documento plastificado puede ya retirarlo.
- 8 Una vez usada la máquina, apáguela presionando el botón de encendido.

PLASTIFICACIÓN EN FRIO

- 1 Conecte el enchufe en la toma de energía.
- 2 Encienda la plastificadora presionando el botón de encendido hacia la dirección donde verá escrito FRIOLa luz LED de encendido se iluminará.
- 3 La luz LED verde se iluminará inmediatamente.

- 4 Prepare el documento para ser plastificado. Abra la bolsa para plastificar e inserte el documento entre las dos hojas. Intente que la parte protegida quede arriba. NOSOTROS LE RECOMENDAMOS QUE USE LAS BOLSAS PARA PLASTIFICAR Q-CONNECT.
- 5 Retire unos centímetros el papel protector e introduzca esa parte en el centro de la plastificadora por la bandeja de alimentación. Una vez el documento ha sido cogido por el rollo plastificador, con cuidado quite el papel protector a medida que va entrando el documento en la plastificadora.
- 6 Una vez que haya pasado todo el documento ya puede retirarlo. No tire del documento mientras la máquina no haya acabado de plastificar.
- 7 Una vez usada la máquina, apáguela presionando el botón de encendido.

EN CASO DE ATASCO

Si la bolsa de plastificar se queda atascada dentro de la máquina durante el proceso de plastificación, presione la tecla de liberación y tire del documento atascado rápidamente. Una vez ha solucionado el atasco suelte la tecla de liberación y continúe si lo desea plastificando pero con una nueva bolsa para plastificar. Si no puede solucionar el atasco, apague la plastificadora e informe a la tienda donde lo compró.

LIMPIEZA DE LA PLASTIFICADORA

Después de plastificar bastantes documentos, pueden quedar restos adhesivos de las bolsas acumuladas dentro de la plastificadora. Por favor limpie la plastificadora regularmente como se le indica a continuación:

- 1 Ponga el interruptor en ON. Espere a que aparezca la LED READY (3).
- 2 Doble por la mitad una hoja de papel no plastificado. Introduzca entre tres y cinco veces el papel con el lado cerrado hacia delante centrado en el alimentador.

LIMPIEZA DE LA CARCASA

- 1 Desenchufe el equipo.
- 2 Limpie el equipo con un paño suave y un limpia hogar no agresivo.

ESPECIFICACIONES

Anchura máxima: 320 mm

Velocidad de paso máxima: 380 mm/min

Espesor máximo del material a plastificar: 0,5 mm

Espesor de cartera recomendado: 75 – 125 mic

Función marcha atrás para evitar atascos

4 rodillos

Tiempo de calentamiento: 3 – 5 minutos

Alimentación: 230 V / 50 Hz

Potencia absorbida: 500 W

Corriente: 1,0 A

Peso: 1,8 kg

Dimensiones: 440 x 135 x 66mm

Material de la carcasa: ABS.

- 1 Bandeja de entrada
- 2 Bandeja de saída
- 3 Interruptor
- 4 Luz indicadora de energia (vermelha quando ligado)
- 5 Luz indicadora de operação (verde quando pronto a usar)
- 6 Indicador de temperatura
- 7 Botão reverso
- 8 Cabo eléctrico
- 9 Transformador de corrente

SEGURANÇA

O não cumprimento das normas descritas neste manual, podem implicar lesões graves, incêndio ou até mesmo electrocussão. Manter fora do alcance das crianças. Não é permitido o uso de equipamentos e manutenção não autorizada pelo fabricante. Evitar que produtos líquidos entrem no aparelho. Não insira objectos dentro do aparelho que não sejam adequados. Não coloque os dedos dentro da bandeja de entrada do aparelho. Este equipamento emite calor. Não o deixe inutilizado durante largos períodos de tempo. Certifique-se que atrás do aparelho há espaço suficiente para que o documento a ser plastificado possa ser retirado do aparelho sem dificuldades.

INSTRUÇÕES DE USO PLASTIFICAÇÃO A QUENTE

- 1 Insira o cabo eléctrico (8) no adaptador de corrente e ligue o aparelho à ficha eléctrica onde o aparelho vai ser instalado ou colocado.
- 2 Ligue o aparelho pressionando o botão de corrente (3) na direcção (HOT). A luz indicadora (4) ficará vermelha.
- 3 A luz verde (5) acenderá assim que a plastificadora estiver pronta a usar.
- 4 Ajuste a temperatura através do botão de controlo de temperatura (6) até que o ponteiro de temperatura alcance a temperatura/bolsa desejada

Tabla de referências de temperaturas

Objecto a plastificar	80µm	100µm	125µm	150µm
Jornal	1-2	2-3	4-5	6-7
Papel de fotocópia	2-3	3-4	4-5	6-7
Fotografias	4-5	5-6	6-7	7

- 5 Prepare o documento a plastificar. Insira o documento na bandeja de entrada do equipamento e empurre-o até que este alcance a posição correcta e que fique bem encaixado. RECOMENDAMOS QUE USE LÂMINAS PLASTIFICADORAS DA MARCA Q-CONNECT.
- 6 Assim que o documento esteja na posição correcta (na bandeja de entrada (1) ele será automaticamente puxado pelo aparelho e iniciar-se-á o processo de plastificação.
- 7 Remova o item plastificado da bandeja de saída (2).
- 8 Após uso, desligue o aparelho pressionando o botão de energia (4).

PLASTIFICAÇÃO A FRIO

- 1 Insira o cabo eléctrico (8) no adaptador de corrente e ligue o aparelho à ficha eléctrica onde o aparelho vai ser instalado ou colocado

- 2 Ligue o aparelho pressionando o botão de corrente (3) na direcção (COLD). A luz indicadora (4) ficará vermelha.
- 3 A luz verde (5) acenderá assim que a plastificadora estiver pronta a usar.
- 4 Prepare o documento a plastificar. Insira o documento na bandeja de entrada do equipamento O papel protector deverá ficar na parte de cima.
RECOMENDAMOS QUE USE LÂMINAS PLASTIFICADORAS DA MARCA Q-CONNECT 5 Retire alguns centímetros do papel protector e procure centrar o documento na bandeja de entrada (1). Assim que a lâmina estiver engatada no mecanismo, remova cuidadosamente o papel protector enquanto o aparelho puxa o documento a plastificar.
- 6 Remova o documento plastificado da bandeja de saída (2). Não retire o documento antes de todo este processo terminar.
- 7 Depois de usar, desligue o aparelho pressionando o botão de energia (4).

REMOVER LÂMINAS ENCRAVADAS

Caso a lâmina de plastificar fique encravada no aparelho durante o processo de plastificação, pressione o botão (7) e puxe a lâmina bloqueada para fora imediatamente.

Depois de remover a lâmina encravada, liberte o botão (7) para a posição normal e continue a plastificação com uma lâmina nova. Caso não consiga remover a lâmina encravada, desligue o aparelho e procure assistência técnica para o mesmo.

LIMPEZA E MANUTENÇÃO DO APARELHO

Depois de usar por diversas vezes o aparelho, convém limpar o mesmo. Material aderido fica por diversas vezes retido dentro do aparelho. Por favor, proceda da seguinte forma para limpar o equipamento:

- 1 Ligue o aparelho pressionando o botão (3) para posição (HOT) até que a luz (4) acenda.
- 2 Dobre ao meio uma folha de papel de cópia limpa. Insira o papel com o lado fechado 3 a 5 vezes de modo central na abertura de entrada.

PARA LIMPAR A CARÇAÇA

- 1 Tire a ficha da tomada.
- 2 Limpe o aparelho com um pano macio e um produto suave de limpeza doméstica.

ESPECIFICAÇÕES

Largura de plastificação máxima: 320mm.

Velocidade de plastificação: 380mm/minuto.

Espessura máx. do material a ser plastificado: 0,5mm.

Espessura de bolsa recomendada: 80-175 micrones de cada lado 4 rolos.

Tempo de pré-aquecimento: 3-5 minutos.

Sem apoio de documentos.

Abastecimento de corrente: 230 V / 50 Hz.

Consumo de energia: 500 W.

Corrente: 2,27 A

Peso: 3,75 kg.

Dimensões: 470 x 170 x 100mm.

Material da carcaça: ABS.



- 1 Fessura d'ingresso
- 2 Fessura di uscita
- 3 Interruttore di alimentazione
- 4 LED Ready (verde quando pronto)
- 5 Interruttore di alimentazione (rosso quando ON)
- 6 Manopola di controllo temperatura
- 7 Tasto funzione "Reverse"
- 8 Spina elettrica
- 9 Presa di corrente

PRECAUZIONI GENERALI

La mancata osservanza di una delle seguenti precauzioni di sicurezza può provocare gravi ferite, incendi o fulminazione. Conservare fuori della portata dei bambini. Non è permessa una manutenzione non autorizzata. Evitare la penetrazione di liquidi nell'apparecchio. Non inserire oggetti estranei né porre le dita o le mani all'interno. Questo apparecchio emette calore. Non lasciarlo incustodito durante il funzionamento. Fare in modo che dietro l'apparecchio vi sia spazio sufficiente perché l'oggetto plastificato possa essere emesso liberamente e non venga arrestato.

ISTRUZIONI PER L'USO PLASTIFICAZIONE A CALDO

- 1 Inserire la spina (8) nella presa di corrente (9).
- 2 Accendere la plastificatrice spingendo l'interruttore di alimentazione (3) verso la direzione HOT. Il LED rosso Power (4) si accende.
- 3 Il LED Ready verde (5) si accende quando la plastificatrice è pronta al funzionamento.
- 4 Regolare la temperatura girando la manopola di controllo temperatura (6) e posizionando l'indicatore sulla temperatura/pouch da impostare.

Tabella di riferimento temperatura

Oggetto da plastificare	80µm	100µm	125µm	150µm
Giornale	1-2	2-3	4-5	6-7
Carta per fotocopie	2-3	3-4	4-5	6-7
Fotografia	4-5	5-6	6-7	7

- 5 Preparare l'oggetto da plastificare. Inserire l'oggetto nella busta e spingerlo verso l'estremità sigillata della busta. **CONSIGLIAMO DI UTILIZZARE BUSTE PER PLASTIFICAZIONE Q-CONNECT.**
- 6 Inserire l'estremità sigillata della busta direttamente nella plastificatrice attraverso la fessura d'ingresso (1). Una volta che il rullo ha fatto presa sulla busta la plastificazione avviene automaticamente.
- 7 Rimuovere l'oggetto plastificato dalla fessura di uscita (2).
- 8 Dopo l'uso spegnere la plastificatrice premendo l'interruttore di alimentazione (4).

PLASTIFICAZIONE A FREDDO

- 1 Inserire la spina (8) nella presa di corrente (9).
- 2 Accendere la plastificatrice spingendo l'interruttore di alimentazione (3) verso la direzione COLD. Il LED rosso Power (4) si accende.
- 3 Il LED verde Power (5) si accende immediatamente.

- 4 Preparare l'oggetto da plastificare. Aprire la busta e inserirvi l'oggetto in modo tale che la carta protettiva sia rivolta verso l'alto. **CONSIGLIAMO DI UTILIZZARE BUSTE PER PLASTIFICAZIONE Q-CONNECT.**
- 5 Staccare i primi centimetri della carta protettiva e inserire la busta, col lato chiuso in avanti, al centro della fessura d'ingresso (1). Una volta che il rullo ha fatto presa sulla busta rimuovere accuratamente la carta protettiva mentre la busta entra nella plastificatrice.
- 6 Rimuovere il prodotto finito dalla fessura di uscita (2). Non cercare di estrarre la busta prima che il processo di plastificazione sia concluso.
- 7 Dopo l'uso spegnere la plastificatrice premendo l'interruttore di alimentazione (4).

RIMOZIONE DI OGGETTI INCEPPATI

Se la busta è inceppata all'interno della plastificatrice durante il processo di plastificazione, premere il pulsante di rilascio (7) e spingerla fuori immediatamente. Dopo la rimozione della busta lasciare il tasto di rilascio e continuare con una nuova busta. Se non è possibile rimuovere la busta inceppata spegnere la plastificatrice e portarla al distributore per l'assistenza.

COME PULIRE LA PLASTIFICATRICE

Dopo la plastificazione di diversi documenti del materiale adesivo della busta può accumularsi all'interno della plastificatrice. Pulire regolarmente l'apparecchio come di seguito descritto.

- 1 Accendere la plastificatrice spingendo l'interruttore di alimentazione (3) verso la direzione HOT fino a quando il LED Ready (4) si accende.
- 2 Piegare a metà un foglio di carta per fotocopie non utilizzato. Inserire il foglio, col lato chiuso in avanti, al centro della fessura d'ingresso. Ripetere il procedimento per 3 - 5 volte.

PER EFFETTUARE LA PULIZIA DELL'ALLOGGIAMENTO

- 1 Staccare la presa di alimentazione.
- 2 Pulire quindi l'apparecchio con un panno morbido, usando un detergente ad azione non aggressiva per uso domestico.

DATI TECNICI

Massimo formato plastificazione	320 mm
Velocità plastificazione:	380mm/min.
Spessore Massimo di plastificazione:	0,5mm
Spessore pouche:	80 - 175 micron per lato
Funzione anti-inceppamento:	tasto reverse
Meccanismo:	4 rulli
Tempo di riscaldamento:	3-5 minuti
Voltaggio:	230 V / 50 Hz.
Consumo di energia:	500 W.
Corrente	2.27 A
Peso	3,75 kg
Dimensioni :	470 x 170 x 100mm
Materiale alloggiamento:	ABS.

- 1 Öppning för inmatning
- 2 Öppning för utmatning
- 3 Strömbrytare
- 4 Strömindikator (röd när maskinen är PÅ)
- 5 Indikatorlampa (lyser med grönt sken när maskinen är klar för användning)
- 6 Temperaturreglage
- 7 Backknapp
- 8 Stickkontakt
- 9 Eluttag

ALLMÄNNA SÄKERHETSFÖRESKRIFTER

Följ samtliga dessa säkerhetsföreskrifter noga. Annars finns risk för allvarlig olycka, brand eller elektriska stötar. Förvara maskinen oåtkomlig för barn. Underhåll utan godkännande är förbjudet. Låt inte vätska tränga in i maskinen.

För inte in främmande föremål, fingrar eller handen i maskinen. Denna maskin avger värme. Låt den inte stå utan tillsyn under användning. Lämna tillräckligt med utrymme bakom lamineringsmaskinen så att det som lamineras kan passera ordentligt och inte blockeras.

ANVÄNDARANVISNINGAR VARMLAMINERING

- 1 Sätt i stickkontakten (8) i eluttaget (9).
- 2 Sätt på lamineringsmaskinen genom att trycka strömbrytaren (3) mot HOT. Strömindikatorn (4) tänds med rött sken.
- 3 När lampan växlar till grönt (3), är maskinen klar för användning.
- 4 När lampan växlar till grönt, är maskinen klar för användning.
- 5 Förbered det som ska lamineras. För in det i lamineringsfickan och tryck in det ända till den stängda änden av fickan. LAMINERINGSFICKOR AV MÄRKET Q-CONNECT REKOMMENDERAS.
- 6 För in den stängda änden av fickan genom inmatningsöppningen (1) rakt in i lamineringsmaskinen. När valsen får tag i fickan matas denna in i lamineringsmaskinen automatiskt.
- 7 Ta bort det som laminerats från utmatningsöppningen (2).
- 8 Tryck på strömbrytaren (4) för att stänga av lamineringsmaskinen efter användning.

KALLAMINERING

- 1 Sätt i stickkontakten (8) i eluttaget (9).
- 2 Sätt på lamineringsmaskinen genom att trycka temperaturreglaget (6) mot COLD. Strömindikatorn (4) tänds med rött sken.
- 3 Den gröna indikatorlampan (5) tänds genast för att visa att maskinen är klar för användning.
- 4 Förbered det som ska lamineras. Öppna fickan och sätt i det som ska lamineras i lamineringsfickan så att delen med skyddspapper ligger överst.
- 5 Skala bort de första centimeterna av skyddspapperet och sätt i den stängda änden av fickan i mitten av öppningen för inmatning (1). När valsen får tag i fickan ska skyddspapperet försiktigt tas bort medan fickan matas in i lamineringsmaskinen.
- 6 Ta bort den färdiglaminerade produkten från utmatningsöppningen (2). Försök inte dra ut fickan innan lamineringsproces-

sen är helt avslutad.

- 7 Tryck på strömbrytaren (4) för att stänga av lamineringsmaskinen efter användning.

BORTTAGNING AV LAMINERINGSFICKOR SOM HAR FASTNAT

Om lamineringsfickan har fastnat i maskinen under lamineringen ska du trycka valsens frigöringssspak (5) framåt och omedelbart dra ut den ficka som har fastnat.

Om fickan inte lossar ska du stänga av lamineringsmaskinen och kontakta återförsäljaren för att få hjälp.

RENGÖRA LAMINERINGSMASKINEN

När många dokument har laminerats kan det ha samlats limrester från fickorna inuti lamineringsmaskinen. Rengör lamineringsmaskinen regelbundet på följande sätt:

- 1 Sätt på lamineringsmaskinen genom att trycka strömbrytaren (3) mot HOT tills indikatorlampan (4) tänds för att visa att maskinen är klar.
- 2 Vik ett oanvänt kopieringspapper en gång på mitten och för in det med vecket först och kör det igenom lamineringsmaskinen. Upprepa detta 3–5 gånger.

UTVÄNDIG RENGÖRING

- 1 Dra ur stickkontakten.
- 2 Torka med en mjuk trasa och vanligt rengöringsmedel för hushållsbruk.

SPECIFIKATIONER

Högsta lamineringsbredd: 320 mm.

Lamineringshastighet: 380 mm/min.

Högsta laminattjocklek: 0,5 mm.

Tjocklek på fickan: 80–175 mikron per sida.

Vid pappersstopp: använd backknappen.

4 valsar.

Uppvärmningstid: 3–5 minuter.

Spänning: 230 V / 50 Hz.

Effekt: 500 W.

Strömstyrka: 2,27 A

Vikt: 3,75 kg.

Mått: 470 x 170 x 100 mm.

Hölje av ABS-plast.

- 1 Innmatingsjakt
- 2 Utmatingsjakt
- 3 Strømbryter
- 4 Strømlampe (rødt når maskinen er på)
- 5 Klarlampe (grønt når maskinen er klar)
- 6 Bryter for temperaturkontroll
- 7 Reverseringsknapp
- 8 Strømkabel
- 9 Stikkontakt

GENERELLE FORHOLDSREGLER

Manglende overholdelse av følgende sikkerhetsregler kan føre til alvorlig skade, brann eller elektrisk støt.

Oppbevares utilgjengelig for barn

Uautorisert vedlikehold er ikke tillatt.

Unngå å få væske inn i maskinen.

Ikke før inn fremmede gjenstander eller stikk inn fingre eller hender. Denne maskinen slipper ut varme. Ikke forlat maskinen når den er på. Sørg for at det er nok plass bak apparatet, slik at det laminerte dokumentet /lomme kan tas ut uhindret.

BRUKSANVISNING VARM LAMINERING

- 1 Sett strømkabelen (8) inn i stikkkontakten (9).
- 2 Slå på lamineringsmaskinen ved å trykke strømbryteren (3) ned mot HOT. Strømlampen (4) lyser rødt.
- 3 Den grønne klarlampe (5) lyser når lamineringsmaskinen er klar for laminering.
- 4 Juster temperaturen ved å vri på bryteren for temperaturkontroll (6), slik at pegeren peker på riktig temperaturinnstilling.

Referansetabell for temperaturer

Produkt som skal lamineres	80µm	100µm	125µm	150µm
Avis	1-2	2-3	4-5	6-7
Kopipapir	2-3	3-4	4-5	6-7
Fotograf	4-5	5-6	6-7	7

- 5 Klargjør det som skal lamineres. Legg det som skal lamineres inn i lamineringslommen og skyv det til den forseglede enden av lommen. VI ANBEFALER AT DU BRUKER Q-CONNECT LAMINERINGSLOMMER.
- 6 Sett den forseglede enden av lommen rett inn i lamineringsmaskinen gjennom innmatingsjakten (1). Når lommen blir aktivert av trommelen, blir den automatisk rullet inn i lamineringsmaskinen.
- 7 Fjern det laminerte produktet fra utmatingsjakten (2).
- 8 Etter bruk slår du av lamineringsmaskinen ved å trykke på strømbryteren (4).

KALD-LAMINERING

- 1 Sett strømkabelen (8) inn i stikkkontakten (9).
- 2 Slå på lamineringsmaskinen ved å trykke strømbryteren (3) ned mot COLD. Strømlampen (4) lyser rødt.
- 3 Den grønne klarlampe (5) lyser umiddelbart.
- 4 Klargjør det som skal lamineres. Åpne lommen og legg produktet inn i lamineringslommen, slik at delen med beskyttelsespapiret er øverst. VI ANBEFALER AT DU BRUKER Q-CONNECT LAMINERINGSLOMMER.

- 5 Riv av noen centimetre av beskyttelsespapiret og sett inn den lukkede enden av lommen i midten av innmatingsjakten (1) på lamineringsmaskinen. Når lommen er aktivert av trommelen, fjerner du forsiktig resten av beskyttelsespapiret etterhvert som lommen trekkes inn i lamineringsmaskinen.
- 6 Fjern det ferdige produktet fra utmatingsjakten (2). Ikke prøv å trekke ut lommen før lamineringsprosessen er fullført.
- 7 Etter bruk slår du av lamineringsmaskinen ved å trykke på strømbryteren (4).

FJERNE FASTLÅSTE LAMINERINGSLOMMER

Hvis lamineringslommen sitter fast inne i lamineringsmaskinen under lamineringsprosessen, trykker du på knappen for frigjøring av trommelen (7) og trekker den fastlåste lommen ut umiddelbart. Etter at den fastlåste lommen er fjernet, slipper du knappen for frigjøring av trommel og fortsetter med en ny lamineringslomme. Hvis du ikke klarer å fjerne den fastlåste lommen, slår du av lamineringsmaskinen og kontakter forhandleren for hjelp.

RENGJØRE LAMINERINGSMASKINEN

Etter å ha laminert flere dokumenter, kan lim fra lommene samle seg inne i lamineringsmaskinen. Rengjør lamineringsmaskinen jevnlig på følgende måte:

- 1 Slå på lamineringsmaskinen ved å trykke strømbryteren (3) ned mot HOT helt til klarlampe (4) lyser.
- 2 Brett et ark ubrukt kopieringspapir på midten. Legg papiret inn i innmatingsjakten med den lukkede siden foran i midten 3 - 5 ganger.

RENGJØRE DEKSELET

- 1 Trekk ut strømledningen.
- 2 Tørk av apparatet med en myk klut og et mildt rengjøringsmiddel.

SPESIFIKASJONER

Max. lamineringsbredde: 320mm.

Lamineringshastighet: 380mm/min.

Max. tykkelse: 0,5mm.

Tykkelse på lamineringslomme: 80 - 175 micron per side.

Ved papirstopp: bruk reverseringsknappen.

4 valser

Oppvarmingstid: 3- 5 minutter.

Spenning: 230 V / 50 Hz.

Effekt: 500 W.

Strømstyrke: 2.27 A.

Vekt: 3.75 kg.

Mål: 470 x 170 x 100mm.

Dekselmaterial: ABS.

- 1 Syöttöaukko
- 2 Ulostuloaukko
- 3 Virtakytkin
- 4 Virta päällä valo (valo punainen, kun laite on päällä)
- 5 Valmisvalo (vihreä, kun laite on käyttövalmis)
- 6 Lämpötilansäädin
- 7 Vapautuspainike
- 6 Virtajohto
- 7 Peruutuspainike
- 8 Virtajohto
- 9 Pistorasia

YLEISIÄ TURVALLISUUSOHJEITA

Seuraavien turvaohjeiden noudattamatta jättäminen, saattaa aiheuttaa vakavaa vahinkoa, tulipalon tai sähköiskun. Säilytettävä lasten ulottumattomissa. Huolto ainoastaan valtuutetuilla huoltoliikkeillä. Laitteeseen ei saa päästä nestemäisiä aineita. Älä laita vieraita esineitä, sormia tai kättä laitteeseen. Laite tuottaa lämpöä. Älä jätä käytössä olevaa laitetta vartioimatta. Aseta laite siten, että laminoituilla asiapapereilla on riittävästi tilaa ulostulussa. Näin estetään tukoksia.

KÄYTTÖOHJE KUUMALAMINOINTI

- 1 Laita pistoke pistorasiaan.
- 2 Laita virta päälle kääntämällä virtakytkintä (3) HOT-suuntaan. Punainen valo (4) syttyy.
- 3 Vihreä valmisvalo (5) syttyy kun laite on käyttövalmis.
- 4 Valitse lämpötila kääntämällä lämpötilansäädintä (6) oikeaan lämpötilaan/tasku.

Lämpötilan valintataulukko

Laminoitava dokumentti	80µm	100µm	125µm	150µm
Sanomalehtipaperi	1-2	2-3	4-5	6-7
Kopiopaperi	2-3	3-4	4-5	6-7
Valokuva	4-5	5-6	6-7	7

- 5 Aseta laminoitava dokumentti laminoititaskuun. Suosittelemme käytettäväksi Q-Connect laminoititaskuja.
- 6 Aseta laminoititasku suljettu reuna edellä syöttöaukkoon (1). Kun tasku koskettaa telaa, automaattinen laminointi käynnistyy.
- 7 Poista laminoitu dokumentti ulostuloaukosta (2).
- 8 Katkaise virta käytön jälkeen virtakytkimestä (4).

KYLMÄLAMINOINTI

- 1 Laita pistoke pistorasiaan.
- 2 Laita virta päälle kääntämällä virtakytkintä (3) COLD-suuntaan. Punainen valo (4) syttyy.
- 3 Vihreä valmisvalo (5) syttyy välittömästi.
- 4 Aseta laminoitava dokumentti laminoititaskuun siten että taskun suojapaperi on ylhäällä. Suosittelemme käytettäväksi Q-Connect laminoititaskuja.

- 5 Poista suojapaperia muutaman sentin verran ja aseta tasku suljettu reuna edellä keskelle syöttöaukkoa (1). Kun tasku koskettaa telaa, poista suojapaperia varoen samanaikaisesti kun tasku kelautuu laitteen sisään.
- 6 Poista laminoitu dokumentti ulostuloaukosta (2). Älä vedä dokumenttia, vaan odota kunnes laminointi on kokonaan valmis.
- 7 Katkaise virta käytön jälkeen virtakytkimestä (4).

TUKOKSEN POISTAMINEN

Paina telan vapautuspainiketta (7) poistaaksesi jumiutuneen laminoititaskun ja poista tasku. Kun tasku on poistettu, vapauta vapautuspainike ja jatka laminoitinta uudella taskulla.

Jos tukosta ei voida poistaa, sammuta laite ja käänny jällemyyjän puoleen.

LAITTEEN PUHDISTUS

Laite tulee puhdistaa säännöllisesti, jotta liimaa ei jää koneeseen.

- 1 Laita virta päälle kääntämällä virtakytkintä (3) HOT-suuntaan. Punainen valo (4) syttyy.
- 2 Taita yksi käyttämätön kopiointipaperi keskeltä. Vie paperi suljettu sivu edellä 3 - 5 kertaa syöttöaukon keskelle.

KUOREN PUHDISTAMISEKSI

- 1 Vedä verkkopistoke irti.
- 2 Pyyhi kuori pehmeällä pyyhkeellä ja miedolla yleispuhdistusaineella.

TEKNISET TIEDOT

Maksimi laminoitileveys: 320mm

Laminoitinopeus: 380mm/min.

Maksimi laminoitipaksuus: 0,5mm

Taskun paksuus: 80-175 mic/puoli

Paperitukoksen vapautus: peruutuspainike

4 telaa.

Lämpenemisaika: 3 – 5 minuuttia.

Jännite: 230 V / 50 Hz

Teho: 500 W

Virta: 1,0 A

Paino: 3,75kg

Mitat 470 x 170 x 100mm.

Kuoren materiaali: ABS.

- 1 Είσοδος
- 2 Έξοδος
- 3 Διακόπτης λειτουργίας
- 4 Λυχνία ένδειξης λειτουργίας (κόκκινο φως)
- 5 Λυχνία ένδειξης ετοιμότητας προς χρήση (πράσινο φως)
- 6 Διακόπτης ρύθμισης θερμοκρασίας
- 7 Πλήκτρο αντίστροφης κίνησης
- 8 Ρευματολήπτης (πρίζα)
- 9 Ρευματοδότης (πρίζα τοίχου)

ΓΕΝΙΚΕΣ ΠΡΟΦΥΛΑΞΕΙΣ

Αδυναμία συμμόρφωσης με οποιοδήποτε από τα παρακάτω προληπτικά μέτρα ασφαλείας μπορεί να προκαλέσει σοβαρό τραυματισμό, πυρκαγιά ή ηλεκτροπληξία. Κρατήστε τη μηχανή μακριά από παιδιά. Συντήρηση χωρίς εξουσιοδότηση δεν επιτρέπεται. Κρατήστε τη μηχανή μακριά από νερό και άλλα υγρά. Κρατήστε μακριά από την είσοδο πλαστικοποίησης τα χέρια σας καθώς και ξένα αντικείμενα. Η μηχανή αυτή εκπέμπει θερμότητα και δεν πρέπει να λειτουργεί χωρίς επίτηρηση. Βεβαιωθείτε ότι υπάρχει αρκετός ελεύθερος χώρος στο πίσω μέρος της μηχανής πλαστικοποίησης προκειμένου να διευκολύνεται η έξοδος του πλαστικοποιημένου εγγράφου και να αποτρέπονται τυχών εμπλοκές.

ΟΔΗΓΙΕΣ ΛΕΙΤΟΥΡΓΙΑΣ ΘΕΡΜΗ ΠΛΑΣΤΙΚΟΠΟΙΗΣΗ

- 1 Εισάγετε τον ρευματολήπτη (8) στον ρευματοδότη (9).
- 2 Θέστε σε λειτουργία την μηχανή πλαστικοποίησης πατώντας τον διακόπτη λειτουργίας (3) προς την κατεύθυνση ΘΕΡΜΗ ΠΛΑΣΤΙΚΟΠΟΙΗΣΗ. Η λυχνία ένδειξης λειτουργίας (4) θα ανάψει με κόκκινο φως.
- 3 Η λυχνία ένδειξης ετοιμότητας προς χρήση (5) θα ανάψει με πράσινο φως όταν η μηχανή θα είναι έτοιμη για πλαστικοποίηση.
- 4 Προσαρμόστε την θερμοκρασία ρυθμίζοντας τον διακόπτη, έτσι ώστε ο δείκτης να βλέπει προς την επιθυμητή θερμοκρασία.

Επιλογή θερμοκρασίας: Πίνακας αναφοράς

Εγγραφο προς πλαστικοποίηση	80μm	100μm	125μm	150μm
Εφημερίδα	1-2	2-3	4-5	6-7
Φωτοαντιγραφικό χαρτί	2-3	3-4	4-5	6-7
Φωτογραφία	4-5	5-6	6-7	7

- 5 Προετοιμάστε το έγγραφο προς πλαστικοποίηση. Τοποθετήστε το ανάμεσα στα δύο φύλλα της κάρτας πλαστικοποίησης και βεβαιωθείτε πως η άκρη του εγγράφου ακουμπάει στην κλειστή πλευρά της κάρτας. ΣΥΝΙΣΤΟΥΜΕ ΤΗΝ ΧΡΗΣΗ ΚΑΡΤΑΣ ΠΛΑΣΤΙΚΟΠΟΙΗΣΗΣ Q-CONNECT.
- 6 Τοποθετήστε την σφραγισμένη μεριά της κάρτας πλαστικοποίησης στην είσοδο της μηχανής (1). Μόλις η κάρτα εισέλθει στην είσοδο πλαστικοποίησης, θα κυλήσει αυτόματα μέσα στον πλαστικοποιητή.
- 7 Αφαιρέστε το πλαστικοποιημένο έγγραφο από την έξοδο της μηχανής (2).
- 8 Μετά την χρήση, θέστε την μηχανή πλαστικοποίησης εκτός λειτουργίας πατώντας τον διακόπτη λειτουργίας (4).

ΨΥΧΡΗ ΠΛΑΣΤΙΚΟΠΟΙΗΣΗ

- 1 Εισάγετε τον ρευματολήπτη (8) στον ρευματοδότη (9).
- 2 Θέστε σε λειτουργία την μηχανή πλαστικοποίησης πατώντας τον διακόπτη λειτουργίας (3) προς την κατεύθυνση ΨΥΧΡΗ ΠΛΑΣΤΙΚΟΠΟΙΗΣΗ. Η λυχνία ένδειξης λειτουργίας (4) θα ανάψει με κόκκινο φως.
- 3 Η λυχνία ένδειξης ετοιμότητας προς χρήση (5) θα ανάψει με πράσινο φως αμέσως.

- 4 Προετοιμάστε το αντικείμενο προς πλαστικοποίηση. Εισάγετε το αντικείμενο στην κάρτα πλαστικοποίησης, έτσι ώστε το μέρος της κάρτας με το προστατευτικό χαρτί να βρίσκεται από πάνω. ΣΥΝΙΣΤΟΥΜΕ ΤΗΝ ΧΡΗΣΗ ΚΑΡΤΑΣ ΠΛΑΣΤΙΚΟΠΟΙΗΣΗΣ Q-CONNECT.
- 5 Εξοκλήστε τα πρώτα εκατοστά της προστατευτικής μεμβράνης από το μπροστινό μέρος της κάρτας και τοποθετήστε την σφραγισμένη μεριά της κάρτας κεντρικά στην είσοδο της μηχανής (1). Μόλις η κάρτα εισέλθει στην είσοδο πλαστικοποίησης, προσεχτικά αφαιρέστε το υπόλοιπο μέρος της προστατευτικής μεμβράνης καθώς η κάρτα κυλάει μέσα στον πλαστικοποιητή.
- 6 Αφαιρέστε το πλαστικοποιημένο έγγραφο από την έξοδο της μηχανής (2). Μην προσπαθήσετε να τραβήξετε την κάρτα πριν η διαδικασία πλαστικοποίησης ολοκληρωθεί.
- 7 Μετά την χρήση, θέστε την μηχανή πλαστικοποίησης εκτός λειτουργίας πατώντας τον διακόπτη λειτουργίας (4).

ΑΠΕΜΠΛΟΚΗ ΚΑΡΤΑΣ ΠΛΑΣΤΙΚΟΠΟΙΗΣΗΣ ΣΕ ΠΕΡΙΠΤΩΣΗ ΚΟΛΛΗΜΑΤΟΣ

Εάν η κάρτα πλαστικοποίησης κολλήσει μέσα στην μηχανή κατά τη διάρκεια της διαδικασίας πλαστικοποίησης, πιέστε το διακόπτη απεμπλοκής (7) και τραβήξτε την κολλημένη κάρτα προς τα έξω. Αφού αφαιρεθεί η κάρτα πλαστικοποίησης, αφήστε τον διακόπτη και ξεκινήστε τη διαδικασία πλαστικοποίησης από την αρχή, χρησιμοποιώντας μια καινούρια κάρτα. Εάν η κάρτα δεν μπορεί να αφαιρεθεί, θέστε την μηχανή εκτός λειτουργίας και ζητήστε βοήθεια από το κατάστημα που αγοράσατε τη μηχανή.

ΕΣΩΤΕΡΙΚΟΣ ΚΑΘΑΡΙΣΜΟΣ ΤΗΣ ΜΗΧΑΝΗΣ

Η πλαστικοποίηση αρκετών εγγράφων, μπορεί να προκαλέσει συσσώρευση του συγκολλητικού υλικού μέσα στην μηχανή. Συνιστούμε τον συχνό καθαρισμό της μηχανής πλαστικοποίησης, σύμφωνα με τις παρακάτω οδηγίες:

- 1 Θέστε σε λειτουργία την μηχανή πλαστικοποίησης πιέζοντας τον διακόπτη λειτουργίας (3) προς την κατεύθυνση ΘΕΡΜΗ ΠΛΑΣΤΙΚΟΠΟΙΗΣΗ. Η λυχνία ένδειξης λειτουργίας (4) θα ανάψει με κόκκινο φως.
- 2 Διπλώστε ένα καθαρό φύλλο φωτοαντιγραφικού χαρτιού και τοποθετήστε το στην υποδοχή της μηχανής με την διπλωμένη μεριά του να εισέρχεται πρώτα. Επανάλαβε την διαδικασία 3- 5 φορές.

ΚΑΘΑΡΙΣΜΟΣ ΤΗΣ ΜΗΧΑΝΗΣ ΠΛΑΣΤΙΚΟΠΟΙΗΣΗΣ

- 1 Βγάλτε τη μηχανή από την πρίζα
- 2 Χρησιμοποιήστε ένα μαλακό πανί για να ξεσκονίσετε την μηχανή πλαστικοποίησης. Εάν κρίνεται απαραίτητο μουςκεύετε ελαφρώς το πανί σας με νερό και ουδέτερο απορρυπαντικό. Απογορεύεται η χρήση βενζόλης, βενζίνης και άλλων ουσιών καθαρισμού.

ΤΕΧΝΙΚΕΣ ΠΡΟΔΙΑΓΡΑΦΕΣ

Μεγ. Πλάτος Πλαστικοποίησης: 320mm

Ταχύτητα Πλαστικοποίησης: 380mm/min

Μεγ. Πάχος Πλαστικοποίησης: 0,5mm

Μεγ. Πλάτος Πλαστικοποίησης: 80-175micron ανά πλευρά

Απεμπλοκή κάρτας σε περίπτωση κολληματος: διακόπτης απεμπλοκής.

Αριθμός ρολών 4.

Χρόνος προθέρμανσης: 3-5 λεπτά.

Τάση: 230 V / 50 Hz.

Κατανάλωση ενέργειας: 500 W.

Ένταση ηλεκρ. ρεύματος: 2,27 A.

Βάρος: 3,75 κιλά.

Διαστάσεις: 470 x 170 x 100mm.

Υλικό Κατασκευής: Πλαστικό ABS.

- 1 Входящ отвор
- 2 Изходящ отвор
- 3 Бутон за включване/изключване
- 4 LED индикатор (свети в червено при ON (ВКЛ))
- 5 LED индикатор за готовност (свети в зелено при готовност)
- 6 Регулатор на температурата
- 7 Бутон за връщане
- 8 Захранващ кабел
- 9 Контакт

ИНСТРУКЦИИ ЗА БЕЗОПАСНОСТ

Неспазването на някои от следващите инструкции може да доведе до сериозни наранявания,

пожар или късо съединение. Дръжте далеч от деца. Не се допуска ремонт от неоторизиран сервиз.

Не допускайте в машината да проникнат течности. Не поставяйте в машината предмети и не поставяйте ръка или пръсти в нея. Машината отделя топлина. Не оставяйте без надзор по време на работа.

Оставете достатъчно свободно място зад ламинатора, за да осигурите свободното придвижване на ламинирания документ и да предотвратите блокиране.

ИНСТРУКЦИИ ЗА УПОТРЕБА

ГОРЕЩО ЛАМИНИРАНЕ

- 1 Включете захранващия кабел (8) в контакта (9).
- 2 Включете ламинатора чрез натискане на бутона за включване (3) LED индикатора (4) ще светне в червено.
- 3 Когато ламинаторът е готов за работа LED индикатора за готовност (5) ще светне в зелено.
- 4 Нагласете температурата чрез регулатора (6), така че отметката да сочи подходящата температура/фолио

Temperature reference table

Материали за ламиниране	80µm	100µm	125µm	150µm
Вестници	1-2	2-3	4-5	6-7
Копирна хартия	2-3	3-4	4-5	6-7
Снимки	4-5	5-6	6-7	7

- 5 Подгответе документа за ламиниране. Поставете документа в ламинатното фолио и го поставете за ламиниране със залепения край напред. ПРЕПОРЪЧВАМЕ ВИ ДА ПОЛЗВАТЕ ФОЛИО ЗА ЛАМИНИРАНЕ Q-CONNECT.
- 6 Поставете залепения край на фолиото във входящия отвор на ламинатора (1). Веднъж захванат от ролките, фолиото автоматично ще премине през ламинатора.
- 7 Извадете ламинирания документ през изходящия отвор (2).
- 8 After use, turn off the laminator by pressing the power button (4).

СТУДЕНО ЛАМИНИРАНЕ

- 1 Поставете електрическия (8) щепсел в захранващото гнездо (9).
- 2 Включете машината като натиснете бутона за включване (3) на студено ламиниране и индикацията ще светне червено.
- 3 Индикацията ще светне в зелено (5) при готовност за ламиниране.
- 4 Пригответе документа за ламиниране, като отворите джобчето и го поставете така, че частта с предпазната хартия да бъде отгоре.
- 5 Отлепете няколко сантиметра от предпазната хартия и

поставете фолиото със затворения край точно срещу входящия отвор (1). Когато ролките захванат документа, внимателно отлепете останалата част от предпазното фолио.

- 6 Извадете завършения продукт от изходния отвор (2). Не издърпвайте преди ламинирането да е завършило.
- 7 След използване изключете ламинатора, натискайки бутона за изключване (4).

ПРЕМАХВАНЕ НА ЗАСЕДНАЛО ЛАМИНАТНО ФОЛИО

Ако ламинатното фолио заседне в ламинатора по време на ламиниране, натиснете бутона за връщане (7) и изтеглете заседналото фолио веднага.

Ако заседналото фолио не може да бъде извадено, изключете ламинатора и се обърнете към търговеца за съдействие.

ПОЧИСНВАНЕ НА ЛАМИНАТОРА

След няколко ламинирания, залепващ материал може да остане по ламинатора.

Почиствайте ламинатора по следния начин:

- 1 Включете ламинатора чрез натискане на бутона за включване (3) по посока на HOT докато LED индикатора за готовност (4) не светне.
- 2 Сгънете лист копирна хартия на две и я поставете със сгънатия край напред в ламинатора. Повторете процедурата 3 - 5 пъти.

ПОЧИСТВАНЕ НА ТЯЛОТО НА ЛАМИНАТОРА

- 1 Изключете ламинатора от контакта.
- 2 Избършете с мека кърпа и препарат за общо почистване.

СПЕСИФИКАЦИИ

Максимална ширина на ламиниране: 320mm.

Скорост на ламиниране: 380mm/мин.

Максимална дебелина на ламиниране: 0.5mm.

Дебелина на ламинатното фолио: 80 - 175 микрона на страна.

Освобождаване на заседнало фолио: бутон за връщане.

4 ролки.

Време за загряване: 3- 5 минути.

Напрежение: 230 V / 50 Hz.

Консумация на енергия: 500 W.

Сила на тока: 2.27 A.

Тегло: 3.75 кг.

Размери: 470 x 170 x 100mm.

Материал на тялото: ABS.

- 1 Bemenet
- 2 Kimenet
- 3 Kapcsológomb
- 4 Bekapcsolt állapotot jelző POWER led (pirosan világít)
- 5 READY (kész) led (zölden világít)
- 6 Hőmérséklet szabályzó
- 7 Hátdoldali gomb
- 8 Elektromos csatlakozó
- 9 Konnektor

ÁLTALÁNOS BIZTONSÁGI ELŐÍRÁSOK

Ha nem tartja be az alábbi óvintézkedéseket, annak az eredménye súlyos sérülés, tűz vagy áramütés lehet.

Ne engedjen gyermekeket a készülék közelébe.

A készülék karbantartását kizárólag szakemberrel végeztesse.

Védje a készüléket a nedvességtől.

Ídegen tárgyat, az ujjait vagy a kezét soha ne tegye a gépbe.

A készülék hőt bocsát ki. Működés közben soha ne hagyja

felügyelet nélkül. Hagyjon elegendő helyet a készülék mögött, hogy a laminált tárgyak szabadon kijöhessenek, és ne történjen elakadás.

A KÉSZÜLÉK HASZNÁLATA MELEGLAMINÁLÁS

- 1 Az elektromos csatlakozót (8) dugja a konnektorba (9).
- 2 A bekapcsológomb (3) megnyomásával kapcsolja be a készüléket, és állítsa meleglaminalásra. Ekkor a POWER led (4) pirosan világít.
- 3 A zöld READY led (3) fog világítani, amikor a készülék üzemkész.
- 4 A hőmérséklet szabályzóval (6) állítsa be a kívánt hőmérsékletet úgy, hogy a mutató a megfelelő hőfokra mutasson.

Hőmérséklet referenciá táblázat

Laminálható dolgok	80µm	100µm	125µm	150µm
Újság	1-2	2-3	4-5	6-7
Fénymásoló papír	2-3	3-4	4-5	6-7
Fénykép	4-5	5-6	6-7	7

- 5 Készítse elő a laminálni valót. Helyezze a lamináló fóliák közé, és tolja a fólia zárt vége felé. JAVASOLJUK, HOGY Q CONNECT MÁRKÁJÚ LAMINÁLÓ FÓLIÁT HASZNÁLJON.
- 6 A bemeneti nyíláson (1) keresztül helyezze a lamináló fóliát, a zárt végével, a készülékbe. Ha a görgők befogták a fóliát, a készülék automatikusan behúzza azt.
- 7 A kimeneti nyílásból (2) vegye ki a laminált készterméket.
- 8 Használat után, a kapcsológomb (4) megnyomásával kapcsolja ki a készüléket.

HIDEGLAMINÁLÁS

- 1 Az elektromos csatlakozót (8) dugja a konnektorba (9).
- 2 A bekapcsológomb (3) megnyomásával kapcsolja be a készüléket, és állítsa hideglaminálásra. Ekkor a POWER led (4) pirosan világít.
- 3 A zöld READY led (3) azonnal világítani fog.

- 4 Készítse elő a laminálni valót. Nyissa ki a fóliát, és a laminálni valót helyezze a lamináló fóliák közé, úgy, hogy a védő papír legyen felül.
- 5 Húzza le a védő papír első néhány centiméterét, és a bemeneti nyíláson (1) keresztül, középen helyezze a lamináló fóliát, a zárt végével, a készülékbe. Ha a görgők befogták a fóliát, óvatosan távolítsa el a védő papírt, ahogy a készülék behúzza a fóliát.
- 6 A kimeneti nyílásból (2) vegye ki a laminált készterméket. Ne próbálja meg kihúzni a fóliát addig, amíg a laminálás nem fejeződött be.
- 7 Használat után, a kapcsológomb (4) megnyomásával kapcsolja ki a készüléket.

AZ ELAKADT LAMINÁLÓFÓLIA ELTÁVOLÍTÁSA

Ha a laminálófólia laminálás közben elakadt a készülék belsejében, nyomja meg a görgő kioldó gombot (5), és azonnal húzza ki az elakadt fóliát.

Miután az elakadt fóliát eltávolította, már ne nyomja tovább a görgő kioldó gombot, és folytassa a laminálást egy új fóliával. Ha nem tudja eltávolítani az elakadt fóliát, kapcsolja ki a készüléket, a hibát jelentse a forgalmazónak és kérjen tőlük segítséget.

A KÉSZÜLÉK TISZTÍTÁSA

Miután már számos laminálást elvégzett, a készülék belsejében felhalmozódhatnak a fóliából származó ragasztóanyagok.

Javasoljuk, hogy - az alábbi módon - rendszeresen tisztítsa meg a készüléket.

- 1 A bekapcsológomb (3) megnyomásával kapcsolja be a készüléket, és állítsa meleglaminalásra. Ekkor a POWER led (4) pirosan világít.
- 2 Hajtson félbe egy tiszta fénymásolópapírt és hajtott éllel befelé tegye a készülékbe. Ezt ismételje meg 3-5 alkalommal egymás után.

A KÉSZÜLÉK BURKOLATÁNAK TISZTÍTÁSA

- 1 Húzza ki a hálózati csatlakozót a konnektorból.
- 2 Törölje át egy puha ronggyal, és a tisztításhoz általános háztartási tisztítószert használjon.

PARAMÉTEREK

Maximum laminálási szélesség: 320mm.

Laminálási gyorsaság: 380mm/perc

Maximum laminálható vastagság: 0,5mm.

Fedlap vastagság: 80 - 175 mikron oldalanként.

Papír elakadást kioldó: elegendő gomb.

4 görgő

Előfűtési idő: 3 - 5 perc.

Volt: 230 V / 50 Hz.

Energiafelhasználás: 500 W.

Áramerősség: 2.27 A.

Súly: 3.75 kg.

Méret: 470 x 170 x 100mm.

A készülék burkolatának anyaga: ABS műanyag.

- 1 Vstupní otvor
- 2 Výstupní otvor
- 3 Vypínač
- 4 LED indikátor (červená při zapnutí)
- 5 LED indikátor (zelená připraven)
- 6 Termostat
- 7 Tlačítko zpětného chodu
- 8 Kabel
- 9 Zásuvka

BEZPEČNOSTNÍ POKYNY

Nesplnění některých z následujících bezpečnostních opatření může vést k vážnému zranění, požáru nebo úrazu elektrickým proudem.

Přístroj ukládejte mimo dosah dětí.

Neodborná manipulace - oprava, není povolena

Do přístroje nelijte žádné tekutiny.

Do přístroje nevkládejte žádné cizí předměty, nestrkejte prsty, nebo ruce dovnitř.

Tento přístroj je teplo vyzařující zařízení. Nenechávejte jej bez dozoru během provozu.

Zajistěte dostatečný prostor za výstupním otvorem, aby bylo možno laminovaný dokument bezpečně vyjmout

NÁVOD K POUŽITÍ LAMINACE ZA POUŽITÍ TEPLA

- 1 Zapojte el. zástrčku (8) do zásuvky (9).
- 2 Přepněte síťový vypínač (3) do polohy HOT. Rozsvítí se červené indikační světlo (4).
- 3 Vyčkejte do rozsvícení zeleného indikačního světla (5) , po té je laminátor je připraven .
- 4 Nastavte teplotu otočením knoflíku (6) tak, že ukazatel ukazuje na odpovídající teplotu dle laminovacího pouzdra.
- 5 Vložte dokument do laminovacího pouzdra. Doporučujeme používat pouzdra značky CONNECT.
- 6 Vložte pouzdro s dokumentem uzavřenou stranou do laminátoru (1), posuv je automatický.
- 7 Vyjměte zalaminovaný dokument (2) a nechte vychladnout.
- 8 Pokud nebudete pokračovat v laminaci, přístroj vypněte (4).

Teplotní tabulka

Předmět laminování	80µm	100µm	125µm	150µm
Noviny	1-2	2-3	4-5	6-7
Kopírovací papír	2-3	3-4	4-5	6-7
Fotografie	4-5	5-6	6-7	7

LAMINACE ZA STUDENA

- 1 Zapojte el. zástrčku (8) do zásuvky (9).
- 2 Zapněte Laminátor stisknutím vypínače (3) ke studené směrem. Červené indikační světlo (5) se rozsvítí.
- 3 Zelené indikační světlo (5) se rozsvítí.
- 4 Vložte dokument do laminovacího pouzdra tak, aby ochranný papír byl nahoře.
- 5 Odloupněte prvních pár centimetrů ochranného papíru a vložte uzavřenou stranou pouzdra do laminátoru (1). Jakmile je pouzdro uchopeno válci, opatrně odstraňte ochranný papír

- za automatického posuvu do laminátor.
- 6 Vyjměte zalaminovaný dokument (2) . Nepokoušejte se dokument vytáhnout před dokončením laminování.
- 7 Pokud nebudete pokračovat v laminaci, přístroj vypněte (4).

ZASEKNUTÍ POUZDRA V LAMINÁTORU

Stiskněte tlačítko (7) a vyjměte pouzdro z laminátoru.

Po vyjmutí zaseklého pouzdra uvolněte tlačítko a pokračujte v laminování s novým pouzdem.

Pokud zaseklé pouzdro nelze vyjmout, vypněte laminátor a obraťte se na Vašeho dealera.

ČIŠTĚNÍ LAMINÁTORU

Po laminování několik dokumentů, se mohou na válci nahromadit zbytky materiálu z pouzder. Laminátor čistěte pravidelně takto:

- 1 Zapněte Laminátor stisknutím vypínače (3), rozsvítí se indikační světlo (4).
- 2 Přeložte list kopírovacího papíru v polovině a vložte do něho čistící list z příbalu. Vložte papír složenou stranou do laminátoru. Opakujte stejný postup 3 - 5 krát.

ČIŠTĚNÍ VENKOVNÍCH PLOCH PŘÍSTROJE

- 1 Odpojte přístroj od sítě.
- 2 Přístroj čistěte měkkým hadrem a běžnými domácími čistidly.

TECHNICKÉ ÚDAJE

Max. laminovací šířka: 320 mm.

Laminovací rychlost: 380 mm / min.

Max. laminovací tloušťka: 0,5 mm.

Doporučená tloušťky fólie: 80 do 1275 mic.

Odstranění zaseknutého pouzdra: tlačítko zpětného chodu 4 válce.

Čas potřebný pro zahřátí: 3 - 5 min.

Napětí: 230 V / 50 Hz.

Příkon: 500 W.

Proud: 2,27 A.

Hmotnost: 3,75 kg.

Rozměry: 470 x 170 x 100 mm.

Materiál těla laminátoru: ABS

- 1 Vstupný otvor
- 2 Výstupný otvor
- 3 Vypínač
- 4 LED indikátor (červená pri ON)
- 5 LED indikátor (zelená, ak je pripravený)
- 6 Termostat
- 7 Tlačidlo spätného chodu
- 8 Kábel
- 9 Zásuvka

BEZPEČNOSTNÉ POKYNY

Nesplnenie niektorých z nasledujúcich bezpečnostných opatrení môže viesť k vážnemu zraneniu, požiaru alebo úrazu elektrickým prúdom. Prístroj ukladajte mimo dosah detí. Neodborná manipulácia - oprava nie je povolená. Do prístroja nelejte žiadne tekutiny. Do prístroja nekladajte žiadne cudzie predmety, nestrkajte dovnútra prsty alebo ruky. Tento prístroj je teplo vyžarujúce zariadenie. Nenechávajte ho v priebehu prevádzky bez dozoru. Zaisťujte dostatočný priestor za výstupným otvorom, aby bolo možné laminovaný dokument bezpečne vyňať

NÁVOD K POUŽITIU LAMINÁCIA S POUŽITÍM TEPLA

- 1 Zapojte el. zástrčku (8) do zásuvky (9).
- 2 Prepnite sieťový vypínač (3) do polohy HOT. Rozsvieti sa červené indikačné svetlo (4).
- 3 Počkajte na rozsvietenie zeleného indikačného svetla (3), potom je laminátor pripravený.
- 4 Nastavte teplotu otočením gombíka (6) tak, že ukazovateľ ukazuje na zodpovedajúcu teplotu podľa laminovacieho puzdra.
- 5 Vložte dokument do laminovacieho puzdra. Doporučujeme používať puzdrá značky CONNECT.
- 6 Vložte puzdro s dokumentom uzatvorenou stranou do laminátora (1), posuv je automatický.
- 7 Vytiahnite zalaminovaný dokument (2) a nechajte vychladnúť.
- 8 Pokiaľ nebudete pokračovať v laminácii, prístroj vypnite (4).

Teplotná tabuľka

Predmet laminovania	80µm	100µm	125µm	150µm
Noviny	1-2	2-3	4-5	6-7
Kopírovací papier	2-3	3-4	4-5	6-7
Fotografie	4-5	5-6	6-7	7

LAMINÁCIA ZA STUDENA

- 1 Zapojte el. zástrčku (8) do zásuvky (9).
- 2 Zapnite laminátor stlačením vypínača (3) smerom ku STUDENÁ. Červené indikačné svetlo (5) sa rozsvieti.
- 3 Počkajte na rozsvietenie zeleného indikačného svetla (5), laminátor je pripravený.
- 4 Vložte dokument do laminovacieho puzdra, tak aby bol ochranný papier hore.
- 5 Odlúpnite prvých pár centimetrov ochranného papiera a vložte uzatvorenou stranou puzdra do laminátora (1). Akonáhle je puzdro uchopené valcami, opatrne odstráňte ochranný papier za automatického posuvu do laminátora.
- 6 Vytiahnite zalaminovaný dokument (2). Nepokúšajte sa dokument vytiahnuť pred dokončením laminovania.
- 7 Pokiaľ nebudete pokračovať v laminácii, prístroj vypnite (4).

ZASEKNUTIE PUZDRA V LAMINÁTORE

Stlačte tlačidlo (7) a vytiahnite puzdro z laminátora.

Po vytiahnutí zaseknutého puzdra uvoľnite tlačidlo a pokračujte v laminovaní s novým puzdrom.

Pokiaľ sa nedá zaseknuté puzdro vytiahnuť, vypnite laminátor a obráťte sa na Vášho dealera.

ČIŠTENIE LAMINÁTORA

Po laminovaní niekoľkých dokumentov, sa môžu na valcoch nahromadiť zvyšky materiálu z puzdiel. Laminátor čistite pravidelne takto:

- 1 Zapnite laminátor stlačením vypínača (3), rozsvieti sa indikačné svetlo (4).
- 2 Preložte list kopírovacieho papiera v polovici a vložte do neho čistiaci list z príbalu. Vložte papier zložený stranou do laminátora. Opakujte rovnaký postup 3 - 5 krát.

ČISTENIE VONKAŠÍCH PLÔCH PRÍSTROJA

- 1 Odpojte prístroj od siete.
- 2 Prístroj čistite mäkkou handrou a bežnými domácimi čistidlami.

TECHNICKÉ ÚDAJE

Max. laminovacia šírka: 320 mm.

Laminovacia rýchlosť: 380 mm / min.

Max. laminovacia hrúbka: 0,5 mm.

Doporučené hrúbky fólie: 80 do 1275 mic.

Odstránenie zaseknutého puzdra: gombík pre uvoľnenie valca 4 valce.

Čas potrebný pre zahriatie: 3 - 5 min.

Napätie: 230 V / 50 Hz.

Príkon: 500 W.

Prúd: 2,27 A.

Hmotnosť: 3,75 kg.

Rozmery: 470 x 170 x 100 mm.

Materiál telesa: ABS.

ZA SLOVENSKA NAVODILA SE PROSIM OBRNITE NA NAŠO SPLETNO STRAN
WWW.Q-CONNECT.COM